

UA

ПОРЯДОК МОНТАЖУ

1. Вибрати з пакетів потрібні елементи (їх розміри вказані в таблиці інструкції).
2. В отвори Ø8 мм, які знаходяться в торцях елементів, забити кілки **f1**. Отвори на стержень ексцентричної стяжки лишити вільними.

УВАГА! Якщо виявиться, що кілок виступає з отвору на довжину більшу ніж 10 мм, його необхідно забити, замінити іншим або зрізати, оскільки при складанні він може пошкодити бік.

ТАКІ ВИПАДКИ НЕ ПІДЛЯГАЮТЬ РЕКЛАМАЦІЇ!

3. У відповідні отвори Ø5 мм вкрутити стержні **r16**.
4. У нижні торці боків **1,2** і цоколі **6** забити ковзні деталі **k1**.
5. Скласти сегмент згідно з малюнком і скрутити, застосувавши ексцентричну стяжку (**r1, r16**) і стяжні гвинти типу конфірмат **e1**, використовуючи спец. ключ **z1**.

УВАГА! Під час монтажу елементи необхідно класти на м'якій та чистій підкладці, напр.: рушник, ковдра. Не монтувати меблі на дивані, войлоці і т.п. Недотримання вказівок виробника може спричинити подряпання поверхні меблів.

6. Прикріпити сегмент до стіни за допомогою стрічки безпеки **n2611**.

RU

ОЧЕРЕДНОСТЬ МОНТАЖА

1. Выбрать из пакетов нужные элементы (размеры элементов указаны в таблице инструкции).

2. В отверстия Ø8 мм, которые находятся в торцах элементов, вбить шканды **f1**. Отверстия на стержень эксцентрической стяжки оставить свободными.

ВНИМАНИЕ! В случае, если шкант выступает из отверстия более чем на 10 мм, его необходимо добить, заменить другим или срезать, поскольку он при монтаже может повредить боковую стенку.

ТАКИЕ СЛУЧАИ НЕ ПОДЛЕЖАТ РЕКЛАМАЦИИ!

3. В соответствующие отверстия Ø5 мм вкрутить стержни **r16**.
4. В нижние торцы боковин вбить пластиковые ножки **k1**.
5. Смонтировать сегмент согласно рисунку и скрутить, применив эксцентрическую стяжку (**r1, r16**) и стяжные винты **e1**, используя спец. ключ **z1**.

ВНИМАНИЕ! Во время монтажа элементы следует класть на мягкую и чистую подкладку, например, полотенце, одеяло. Не монтировать мебель на диване, войлоке и т.п. Несоблюдение указаний производителя может привести к появлению царапин на поверхности мебели.

6. Прикрепить сегмент к стене при помощи предохранительной ленты **n2611**.

Фурнітура | Фурнитура

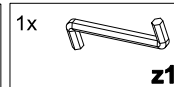
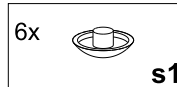
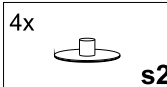
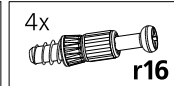
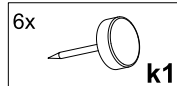
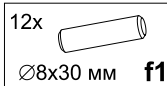

СТРІЧКА БЕЗПЕКИ

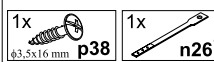

ІНСТРУКЦІЯ МОНТАЖУ

ИНСТРУКЦИЯ МОНТАЖА

ПОП система

Пенал кутовый | Пенал угловой

knzo/19/3

ГАБАРИТНІ РОЗМІРИ:

ширина 33 см
висота 198,5 см
глибина 33 см

ГАБАРИТНЫЕ РАЗМЕРЫ:

ширина 33 см
высота 198,5 см
глубина 33 см

УВАГА !!!

Шановний Клієнте!

У разі виявлення в комплектації пакета відсутності будь-якого елемента або наявності браку

обов'язково!!! -

етикетку-ярлик з даного пакета і **інструкцію монтажу** з відміткою **кода** цього елемента повернути продавцю.

При відсутності **етикетки-ярлика** рекламація не приймається!



ВНИМАНИЕ !!!

Уважаемый Клиент!

В случае обнаружения в комплектации пакета отсутствия какого-либо элемента или наличия брака

обязательно!!! -

этикетку-ярлык с данного пакета и **инструкцию монтажа** с пометкой **кода** этого элемента вернуть продавцу.

При отсутствии **этикетки-ярлика** рекламація не принимается!

198,5 см

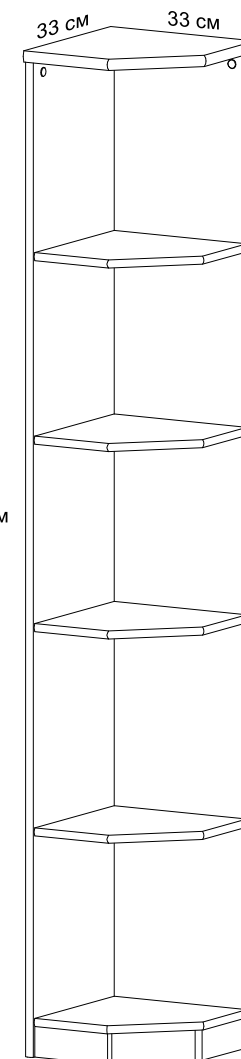

Виробник:
ТзОВ "ГЕРБОР-ХОЛДІНГ"
Україна, м. Володимир-Волинський
вул. Луцька, 211а
тел.: 2-33-33; 2-29-03



Производитель:
ТОО "ГЕРБОР-ХОЛДИНГ"
Украина, г. Владимир-Волинский
ул. Луцкая, 211а
тел.: 2-33-33; 2-29-03

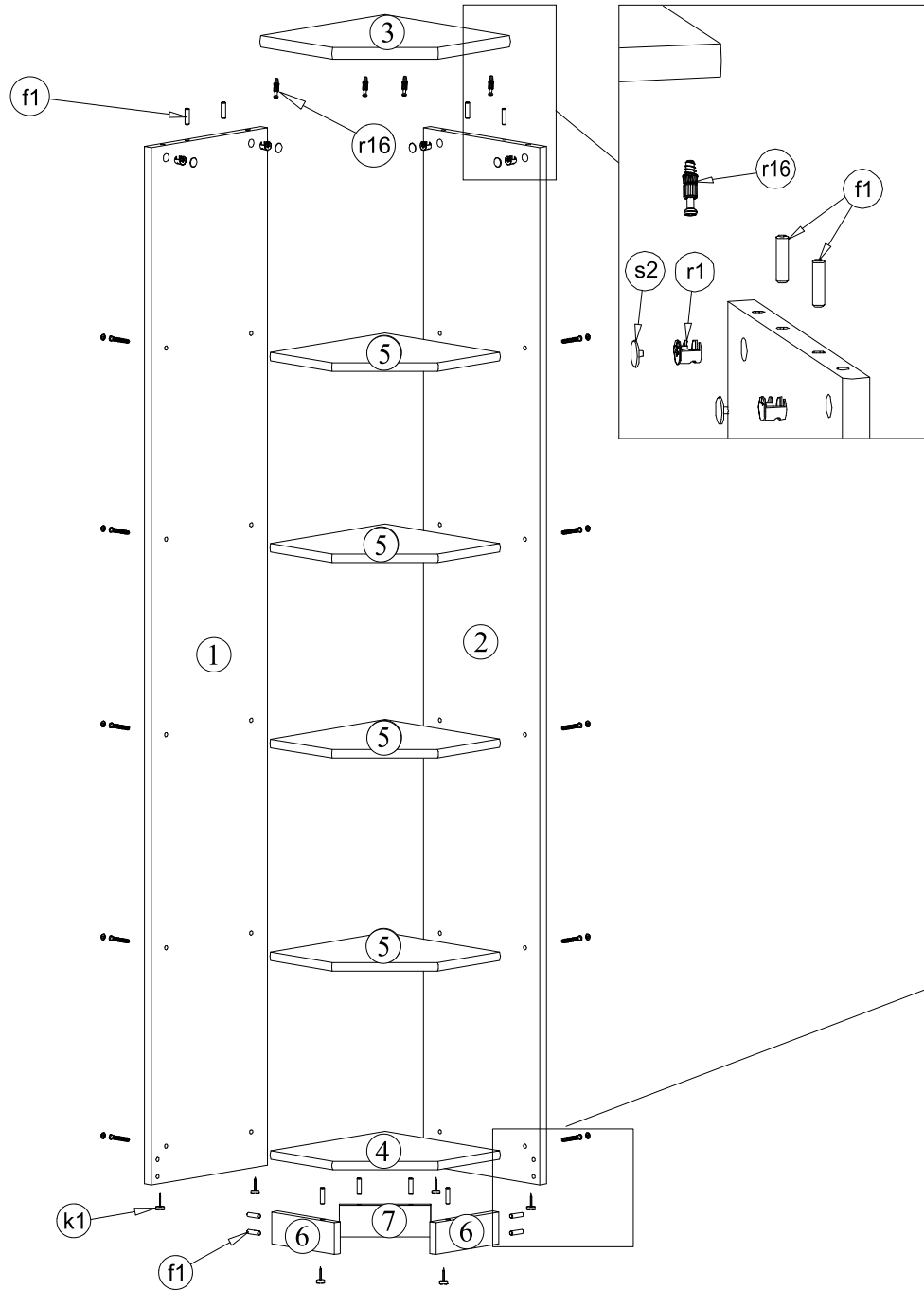

№ элемента	Розміри	Код	№ пакета
№ элемента	Размеры	Код	№ пакета
1	1958x325	SK1-146	1/1
2	1958x306	SK1-156	1/1
3	330x330	SK1-215	1/1
4	302x302	SK1-347	1/1
5	302x302	SK1-366	1/1
6	167x60	SK1-411	1/1
7	170x60	SK1-412	1/1

